

Balení zásilek

Mějte na mysli, že pečlivé zabalení a označení zásilky výrazně snižuje riziko poškození zboží při přepravě, třídění a další manipulaci se zásilkou. Obal musí odpovídat váze a obsahu zásilky.

Zboží uvnitř kartonu je třeba zafixovat výstelkou tak, aby se zamezilo jeho pohybu ve všech směrech a zamezila se možnost poškození zboží promáčknutím kartonu.

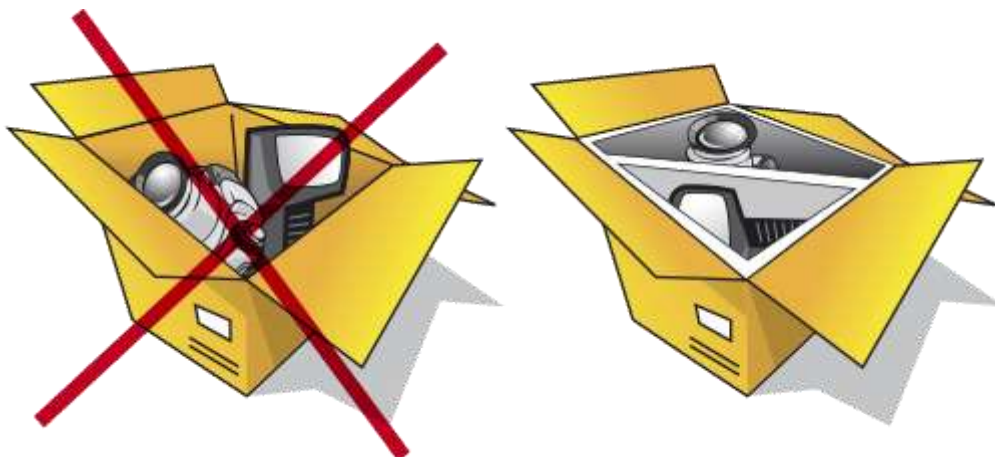

Obal musí být celistvý. V žádném případě nesvazujte několik krabic k sobě. Hrozí riziko oddělení jednotlivých neoznačených „spáskovaných“ kusů. To výrazně zvyšuje riziko případné ztráty a taková zásilka je i vyjmuta z naší odpovědnosti.

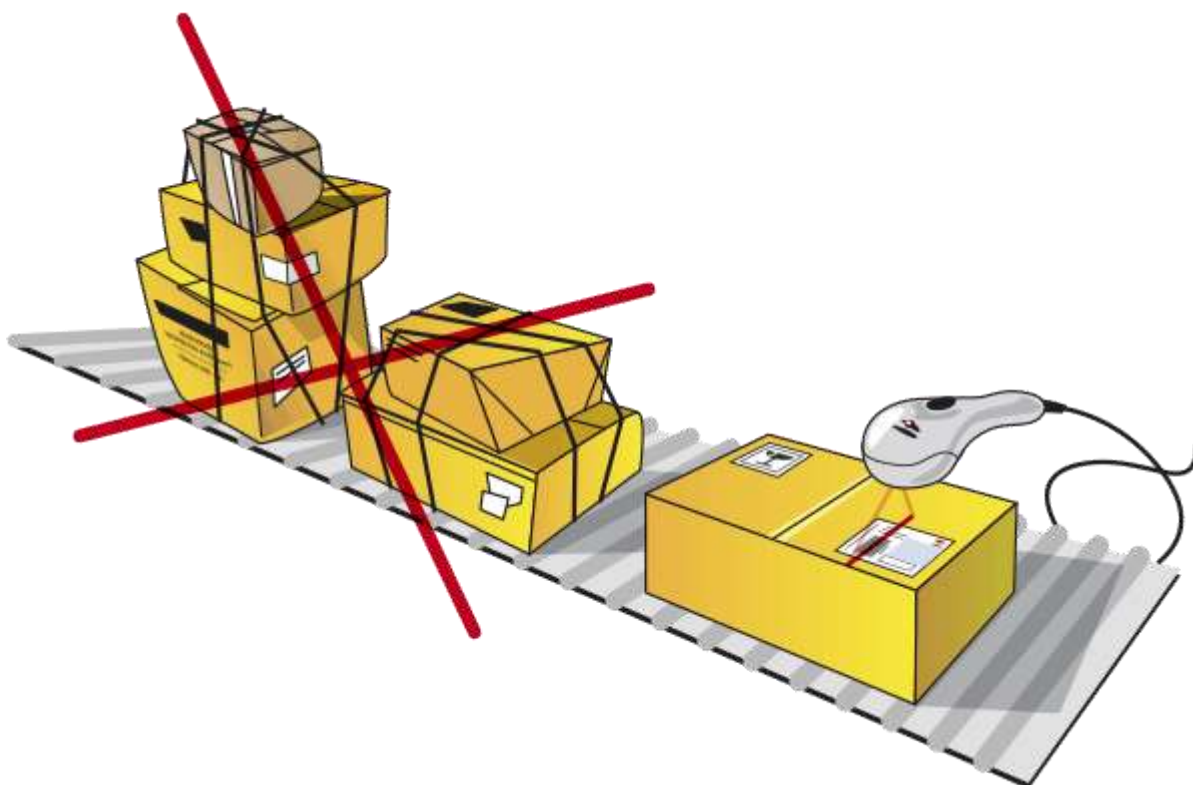

Zboží nesmí v žádném případě přesahovat obvod kartonu.

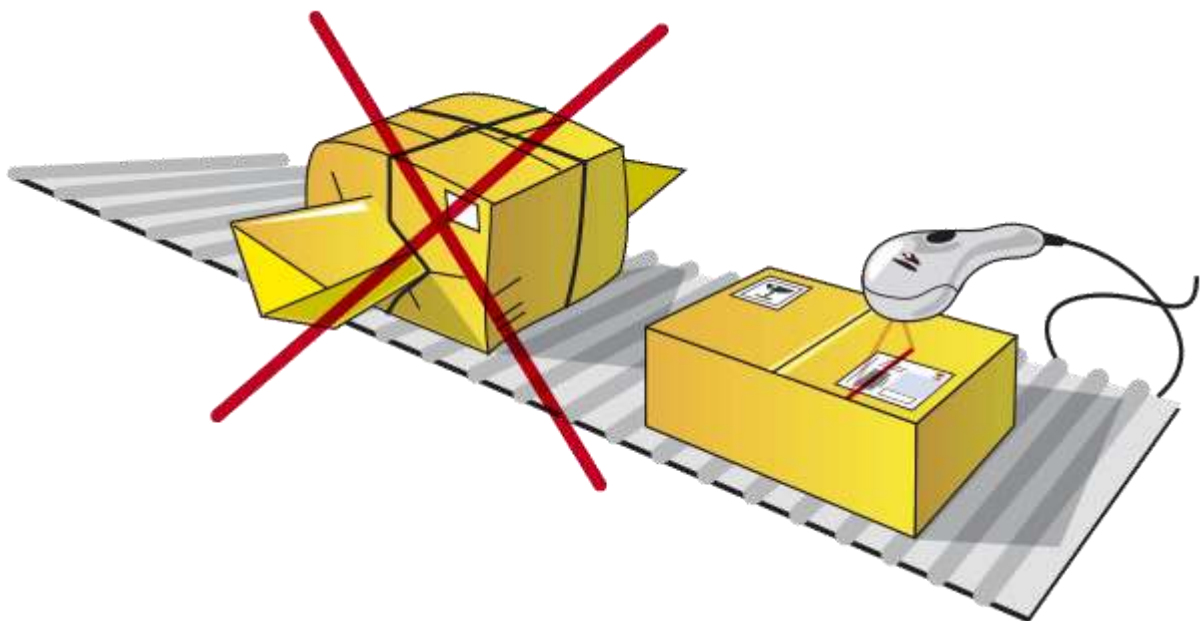

Pokud zásilka obsahuje křehké nebo na změnu polohy citlivé zboží, opatřete ji manipulačním štítkem. Tento manipulační štítek Vám můžeme za úplaty obstarat. Přepravní etiketu je nutné umístit vždy na horní nebo boční největší plochu kartonu. Na kartonu nesmí být jiná (neaktuální) etiketa nebo jakýkoli čárový kód.

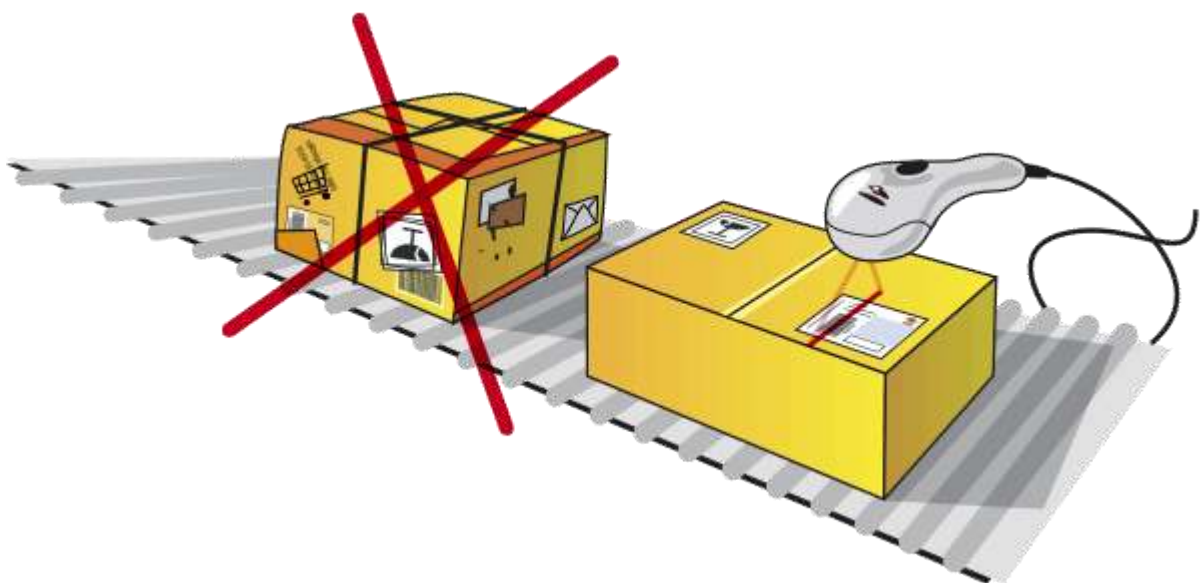

Přepravní etikety nesmí být jakkoli překryté např. jinou etiketou, vázacím provázkem nebo lepicí páskou. Před odevzdáním do přepravy přezkontrolujte všechny štítky a přepravní etiketu (adresu příjemce).



Systémová přeprava nevyloučí, že právě Vaše zásilka nebude ve spodní části nákladového prostoru!