

Balení zásilek

Mějte na mysli, že pečlivé zabalení a označení zásilky výrazně snižuje riziko poškození zboží při přepravě, třídění a další manipulaci se zásilkou. Obal musí odpovídat váze a obsahu zásilky.

Zboží uvnitř kartonu je třeba zafixovat výstelkou tak, aby se zamezilo jeho pohybu ve všech směrech a zamezila se možnost poškození zboží promáčknutím kartonu.

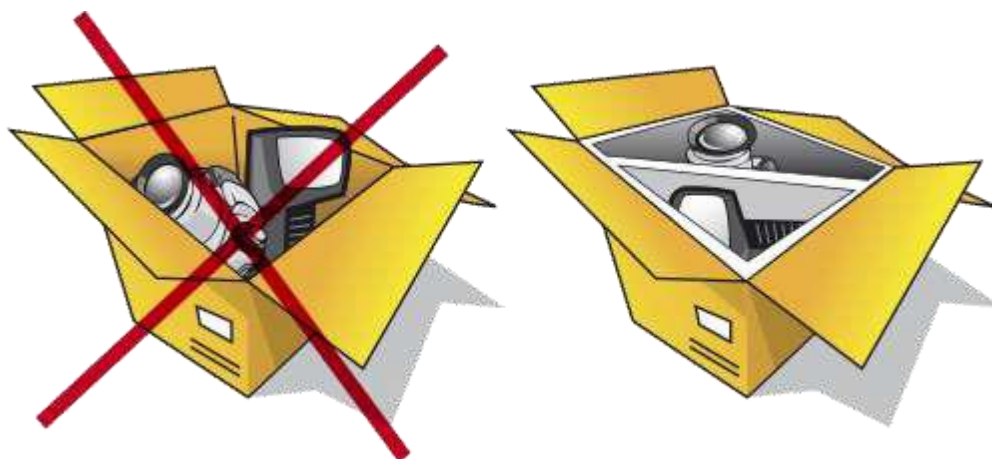

Obal musí být celistvý. V žádném případě nesvazujte několik krabic k sobě. Hrozí riziko oddělení jednotlivých neoznačených „spáskovaných“ kusů. To výrazně zvyšuje riziko případné ztráty a taková zásilka je i vyjmuta z naší odpovědnosti.

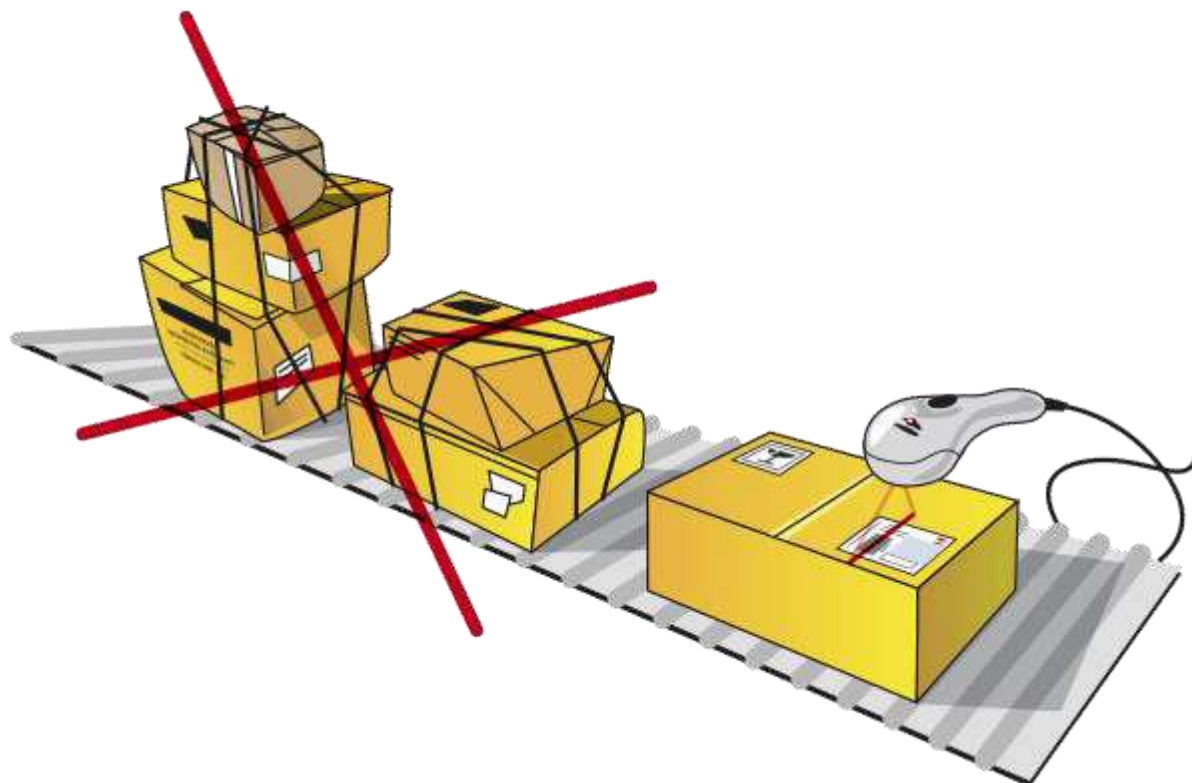

Zboží nesmí v žádném případě přesahovat obvod kartonu.

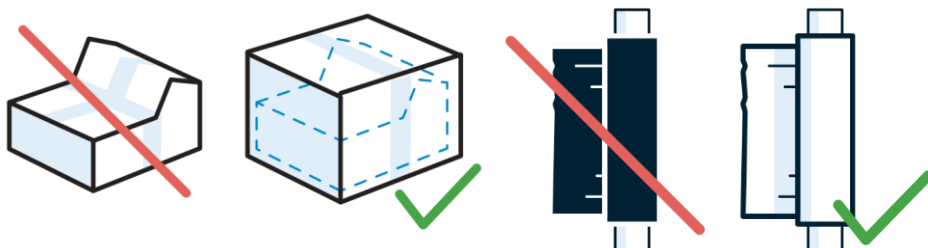

Zboží odesílejte v papírové krabici pravidelného tvaru a nepoužívejte černou strečovou folii. **V případě nedodržení těchto podmínek může být účtován poplatek ve výši 200 Kč.**

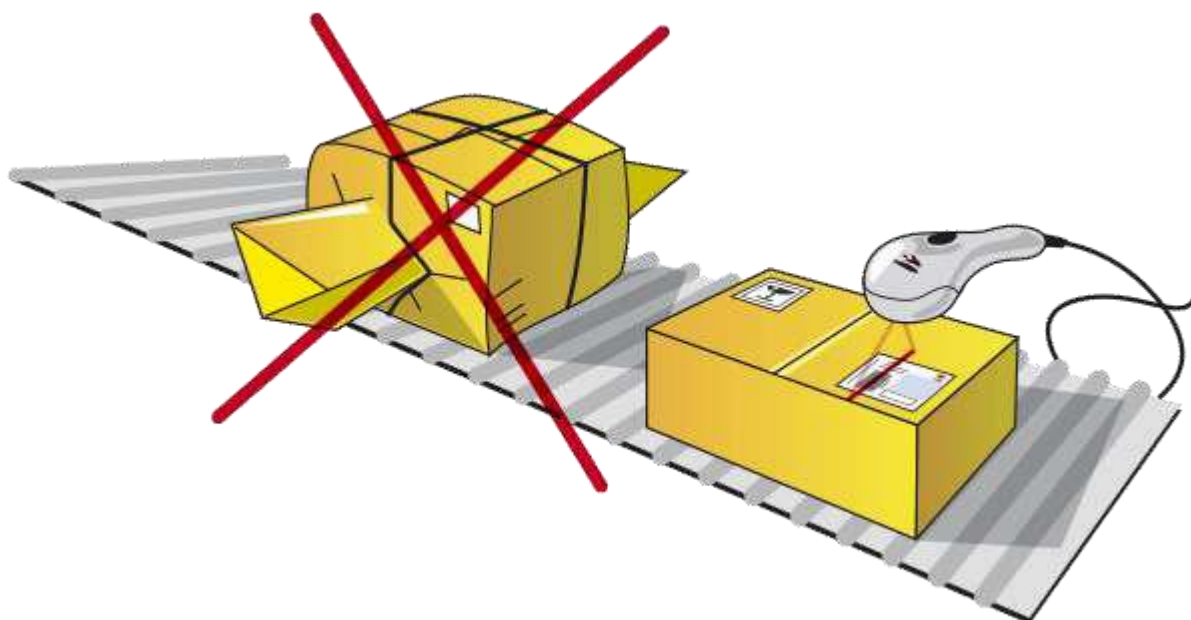

Pokud zásilka obsahuje křehké nebo na změnu polohy citlivé zboží, opatřete ji manipulačním štítkem. Tento manipulační štítek Vám můžeme za úplaty obstarat.

Přepravní etiketu je nutné umístit vždy na horní nebo boční největší plochu kartonu. Na kartonu nesmí být jiná (neaktuální) etiketa nebo jakýkoli čárový kód.

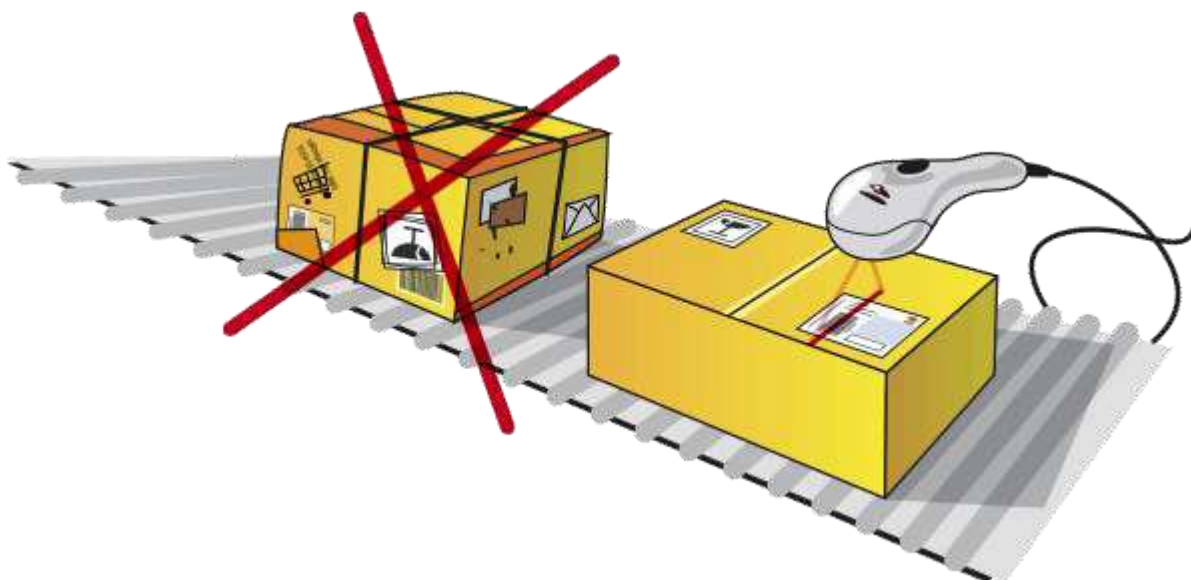

Přepravní etikety nesmí být jakkoli překryté např. jinou etiketou, vázacím provázkem nebo lepicí páskou. Před odevzdáním do přepravy přezkontrolujte všechny štítky a přepravní etiketu (adresu příjemce).



Systémová přeprava nevyloučí, že právě Vaše zásilka nebude ve spodní části nákladového prostoru!

Jak zaslat váš přístroj?

Doručení na záruční opravu zdarma



Nahlaste poruchu

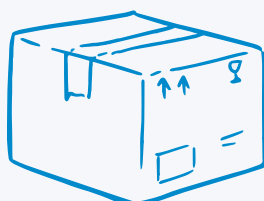

Zabalte přístroj



Balík předejte kurýrovi

Prostřednictvím našeho formuláře můžete nahlásit poruchu vašeho přístroje a zdarma objednat doručení na záruční opravu. Díky tomu vy ušetříte spoustu času a my máme přehled o tom, kde se právě zásilka nachází a že je v pořádku doručena.

V případě mimozáručních oprav si můžete objednat kurýra a poslat přístroj do našeho servisního střediska. Všechny potřebné údaje najdete ve formuláři "Hlášení o opravě".

Před odesláním přístroje, prosíme, zkontrolujte, že je zásilka správně zabalena a splňuje všechny podmínky dopravy.

Přeprava je zajištěna systémovými balíkovými dopravci. To znamená, že v přepravě bude se zásilkou manipulovat více lidí, na depu dopravce třídí zásilky téměř automaticky - na různých posuvných páslech a přepravnících. S balením přístroje si proto dejte co nejvíc záležet, je jedinou ochranou obsahu před otřesy a například nárazy do okolních balíků.

1. Vyčistěte zařízení

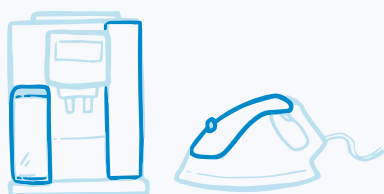

Vylijte vodu nebo mléko



Vyjměte zbytky jídla



Vyjměte změkčovací filtr

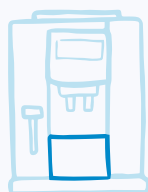

Vyprázdněte a vyčistěte zásobník na sedliny

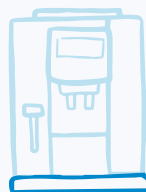

Vysušte odkapávací tácek



Vyprázdněte zásobník na zrnka kávy a přelepte jej páskou

2. Zkompletujte vybavení



Připravte přístroj a jeho příslušenství



Nezapomeňte na napájecí kabel!

3. Zabezpečte zařízení proti poškození

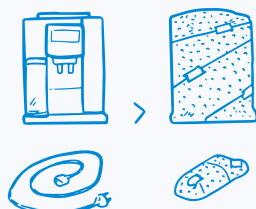

> Zabalte přístroj a příslušenství **zvlášť do bublinkové fólie**.

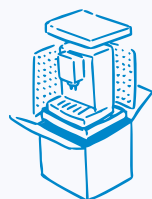

> Chraňte přístroj **na každé straně polystyrenem nebo bublinkovou fólií** tak, aby byl přístroj oddělen **alespoň 5 centimetry** od stěny krabice a v balíku se vůbec nepohyboval. Dobře vystlete nejen boky zařízení, ale i horní a spodní stranu balení. K vystlání krabice můžete použít originální polystyrenovou formu z prodejního obalu.



> Chraňte kryt a jemné komponenty před poškrábáním.

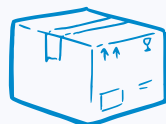

> Přístroj opatrně zabalte do kartonové krabice. Volný prostor v krabici ještě vyplňte např. vzduchovými polštářky, které **zamezí pohybu zboží v krabici**.

Čemu musí zásilky odolat?

> náraz odpovídající pádu z výšky 1 metru

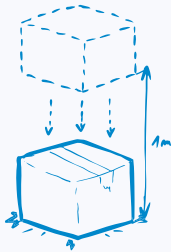

> tlak úměrný **pětinásobku vlastní hmotnosti**

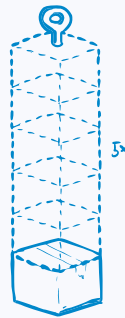

> vibrace způsobené **pohybem na válečkových dopravnících**

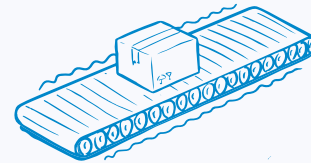

Pozor, důležité!

Kurýrní služby přepravují pouze obsah zabalený v kartonové krabici pravidelného tvaru. Jakékoliv atypické zásilky, balíky, ze kterých vyčnívají díly, atp., není možné přepravit. Nesplňují požadavek na správné balení, hrozí poškození obsahu (bez nároku na náhradu škody), dalších balíků v přepravě či zařízení dopravce.

Prosíme, pokud se rozhodnete krabici ještě z vnější strany zajistit strečovou fólií, použijte jinou než černou barvu. Ta komplikuje dopravcům načítání čárových kódů na přepravních štítcích a ztěžuje tak jinak vysoce automatizovaný proces cesty vašeho balíku do cíle.

Děkujeme.

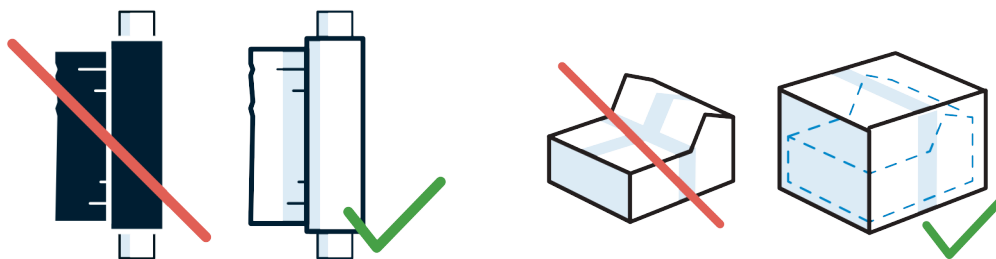

Dodatečné informace

Balík můžete polepit štítky

Pro snížení rizika poškození zásilky při přepravě nalepte na vaši zásilku štítky Křehké a Neklopit. Tyto služby nicméně nejsou dopravcem garantovány, proto nezapomeňte, že nejlepší ochranou přístroje je jedine správné balení, za které zodpovídá odesílatel. Dopravci vždy se všemi balíky zacházejí šetrně, jejich neklopení nebo zatížení jinými zásilkami ale nejsou schopni v automatizovaném procesu přepravy schopni garantovat.

Štítky na poslední straně tohoto manuálu si můžete vystříhnout a viditelně na balík nalepit.

Jak správně zařízení (ne)balit?

V rámci reklamačního řízení je vždy posuzováno, zdali je obsah zásilky řádně zabalen tak, aby bylo zabráněno jeho poškození vlivem dopravy - to znamená otřesy v přepravě, stohování, atp. Pouze u správně zabaleného balíku je možné vyhovět reklamačním nárokům.

Podívejte se na fotografie z reálných reklamačních řízení u dopravců!



NE



ANO



NE



ANO



NE



ANO



NE



ANO

Pozor! Pokud je při doručení kurýrem krabice viditelně pomačkaná, děravá či jinak poškozená, před převzetím zásilky s kurýrem sepište zápis o škodě, dokument nezbytný pro reklamační řízení.

Štítky k vystřižení

